

## 1. DESCRIZIONE

Gli operatori **NEW OREA RTS** con ricevitore radio integrato e fincorsa elettronici, per la movimentazione di tende cassonate, sono marcati CE e sono conformi alle normative di costruzione prodotto **EN 13 659, EN 13 561 e EN 13 120**.

La scheda elettronica integrata con funzione ESD(Electronic Stop Detection) consente una chiusura sempre precisa del cassonetto compensando il normale allungamento del telo ed evitando le stirature. E' inoltre possibile impostare una posizione intermedia.

Gli operatori **NEW OREA RTS** sono compatibili con tutti i trasmettitori della gamma *Inteo RTS* e con i *Sensori RTS*.

Non è possibile cablare un pulsante ausiliario esterno direttamente al motore, ma è altresì possibile collegare un doppio pulsante non interbloccato di qualsiasi marca a un trasmettitore RTS specifico (*Dry Contact Transmitter*) per comandare i movimenti del motore.

Nella memoria di un operatore **NEW OREA RTS** possono essere memorizzati fino a **12** diversi codici identificativi di altrettanti trasmettitori più **3 Sensori RTS**. Il controllo delle diverse fasi di programmazione avviene tramite un breve movimento di apertura e chiusura del telo.

La portata utile dei trasmettitori e dei sensori **RTS** è di almeno **20m** in spazio chiuso, oltrepassando anche 2 muri maestri e di **200m** in spazio libero. Il trasmettitore *Inis RT* ha una portata ridotta a **6m** e non è possibile effettuare la regolazione dei fincorsa e del punto intermedio.

La regolazione dei fincorsa è facile e veloce e può essere effettuata tramite un trasmettitore RTS oppure con l'unità di programmazione EMS.

Ad ogni pressione esercitata su un pulsante di un trasmettitore o ad un segnale proveniente da un sensore **RTS** viene trasferito al ricevitore un codice a **56 bits** che si modifica automaticamente ad ogni successivo azionamento. Il codice, scelto arbitrariamente dal trasmettitore (escluso *Inis RT*) tra **16.777.216** di combinazioni diverse, assicura la massima protezione da ogni rischio di decodifica da parte di qualche malintenzionato. Tutti gli operatori **NEW OREA RTS** hanno ottenuto l'omologazione secondo la direttiva **1999/5/CE** per radiocomandi industriali (R&TTE) e sono conformi alle normative **EN 60335-2-97** (sicurezza dell'utilizzatore), **EN 300 220-3** (compatibilità elettromagnetica), **EN 301 489-3** (interferenze radio) e **EN 14 202** (normativa specifica per gli operatori).

## 2. AVVERTENZE

**Per garantire la sicurezza delle persone è importante seguire attentamente queste istruzioni. Conservare queste istruzioni.**

**Un'installazione non corretta può causare gravi ferite. Seguire scrupolosamente tutte le istruzioni di installazione.**

Il mancato rispetto di queste istruzioni annulla la responsabilità e la garanzia SOMFY. SOMFY non può essere ritenuta responsabile per qualsiasi cambiamento alle norme e agli standards introdotti dopo la pubblicazione di questa guida.

- I motori devono essere installati e programmati da installatori qualificati.
- Il valore di coppia e il tempo di funzionamento richiesto devono essere calcolati durante la scelta del motore in funzione del loro uso per tenda a caduta o tenda a bracci.
- **Per le installazioni esistenti e prima di installare il motore, rimuovere qualsiasi oggetto e disabilitare qualsiasi dispositivo inutile alla motorizzazione.**
- Per prodotti necessari al corretto funzionamento della motorizzazione, fare riferimento al catalogo SOMFY.
- E' necessario installare un dispositivo di taglio omnipolare con un apertura dei contatti minima di 3,5mm.
- Per le tende a bracci è consigliabile mantenere una distanza di almeno 0,4 m tra gli organi in movimento e qualsiasi oggetto fisso.
- Utilizzare solo accessori SOMFY omologati (adattatori & supporti etc.).
- Utilizzare esclusivamente trasmettitori SOMFY con i motori RTS. Per altre opzioni di controllo far riferimento a SOMFY.
- **Prima di effettuare qualsiasi intervento di manutenzione, togliere l'alimentazione al motore e/o ai dispositivi di controllo.**
- I motori vengono forniti con cavo di alimentazione tipo H05-RRF a 3 conduttori con sezione dei fili da 0.75 mm<sup>2</sup> e guaina in gomma nera.
- **Controllare regolarmente l'applicazione. Non utilizzare il prodotto portante fino a quando persistono difetti o mal funzionamenti.**
- Se il cavo di alimentazione è danneggiato, deve essere sostituito con un cavo SOMFY specifico.
- Non consentire ai bambini di giocare con i controlli o con il prodotto portante. Per qualsiasi questione riguardante l'installazione dei motori, sistemi di comando, accessori meccanici ed elettrici per favore contattateci al nostro indirizzo mail : [info@somfy.it](mailto:info@somfy.it) o al numero 02/4847184.

## 3. PREPARAZIONE DELL'ASSE MOTORIZZATO

### 3.1 Preparazione dell'asse

- Tagliare il tubo alla lunghezza desiderata
- Rimuovere le bave e assicurarsi che l'interno del tubo sia libero da residui metallici
- Praticare una tacca sul tubo utilizzando le dimensioni della figura a lato (nel caso di tubi con ogiva l'operazione non è necessaria)
- Fissare la calotta all'altra estremità del tubo e bloccarla con 3 rivetti o 3 viti parker disposte a 120°

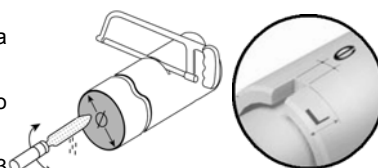

	OREA 50 RTS	OREA 60 RTS
Ø	≥ 47mm	≥ 63mm
e	4 mm	8 mm
L	28 mm	35 mm

### 3.2 Preparazione dell'operatore tubolare

- Far scorrere la corona (1) sulla testa del motore (far coincidere la tacca)
- Fissare la ruota (2) all'asse di uscita del motore
- E' possibile evitare di rivettare i rulli con ogiva alla ruota, ciò permette l'estrazione del motore in caso di necessità

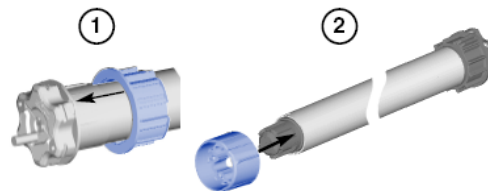

### 3.3 Assemblaggio dell'operatore tubolare

- Misurare la distanza di rivettaggio della ruota in funzione della lunghezza di ogni singolo operatore (vedere *paragrafo 11 Dati tecnici*)
- Inserire l'operatore nel rullo
- Per i tubi lisci, posizionare la tacca del tubo sulla corona del motore
- Fissare la ruota al tubo con 4 rivetti o 4 viti parker disposte a 90°

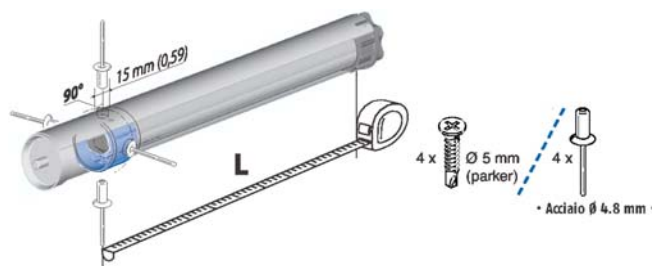

### 3.4 Fissaggio del tubo ai supporti

- Fissaggio con calotta fissa

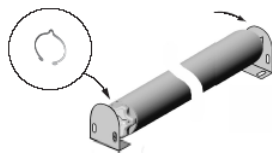

- Fissaggio con calotta regolabile



## 4. COLLEGAMENTO ELETTRICO

Il cablaggio elettrico deve rispettare le normative CEI in vigore. La realizzazione dell'impianto elettrico definitivo è riservato, secondo le disposizioni della legge 46/90, esclusivamente all'elettricista.

### ATTENZIONE

Si devono rispettare le norme vigenti al momento dell'installazione dei prodotti motorizzati. In particolare, certe applicazioni richiedono il comando "a uomo presente" e possono escludere l'uso di comandi radio o necessitare di particolari sicurezze.

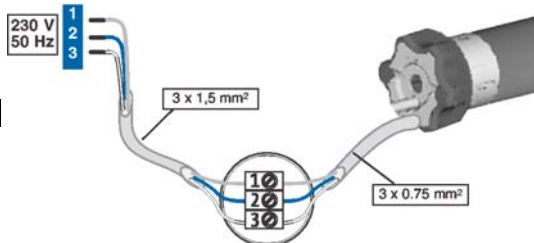

230 V / 50Hz

1	Fase	Marrone
2	Neutro	Blu
3	Terra	Giallo/verde

## 5. PROCEDURA DI PROGRAMMAZIONE PER L'INSTALLATORE

**ATTENZIONE:** se l'installazione prevede la presenza di più operatori RTS è necessario **alimentare un solo operatore alla volta** per evitare interferenze tra i ricevitori.

- **SE** alimentando l'operatore questo non effettua nessun movimento, procedere nella programmazione dal **paragrafo 5.1**.

- **SE** alimentando l'operatore questo si muove brevemente SU e GIU', significa che il finecorsa basso è già stato regolato in precedenza in fabbrica. Procedere come segue: premere contemporaneamente **SALITA** e **DISCESA** del trasmettitore fino a che l'operatore conferma la ricezione del comando con un breve movimento SU e GIU', procedere nella programmazione dal **paragrafo 5.5**.

### 5.1 Pre-registrazione del trasmettitore

- Premere contemporaneamente **SALITA** e **DISCESA** (circa 0,5") del trasmettitore fino a che la tenda si muove brevemente SU e GIU' indicando che l'operatore è in modalità di apprendimento.

*In questa fase i comandi sono momentanei e nessun altro trasmettitore, anche se molto vicino, può interferire con l'operatore.*

### 5.2 Controllo del senso di rotazione

- Controllare il senso di rotazione l'operatore agendo su **SALITA** o **DISCESA**...se gira in senso opposto rispetto al comando dato premere **STOP** (circa 2") fino a che la tenda si muove brevemente SU e GIU'.

- Il senso di rotazione dell' operatore è stato modificato.

### 5.3 Regolazione del finecorsa basso

- Portare la tenda fino al punto basso desiderato.

- Premere **contemporaneamente** i tasti **STOP** e **SALITA** (circa 0,5") fino a che la tenda si muove in salita.

- Rilasciare i tasti e attendere che la tenda raggiunga la posizione di completa chiusura del cassonetto.

### 5.4 Memorizzazione del finecorsa

- Per memorizzare la posizione dei finecorsa premere il tasto **STOP** (circa 2") fino a che la tenda si muove brevemente SU e GIU', indicando che l'operatore ha memorizzato i finecorsa.

*In questa fase i comandi sono ancora momentanei.*

### 5.5 Memorizzazione del trasmettitore

- Premere il tasto **PROG** fino a che la tenda si muove brevemente SU e GIU', indicando che l'operatore ha memorizzato definitivamente il trasmettitore ed è uscito dalla modalità di apprendimento.

*I comandi non sono più momentanei.*

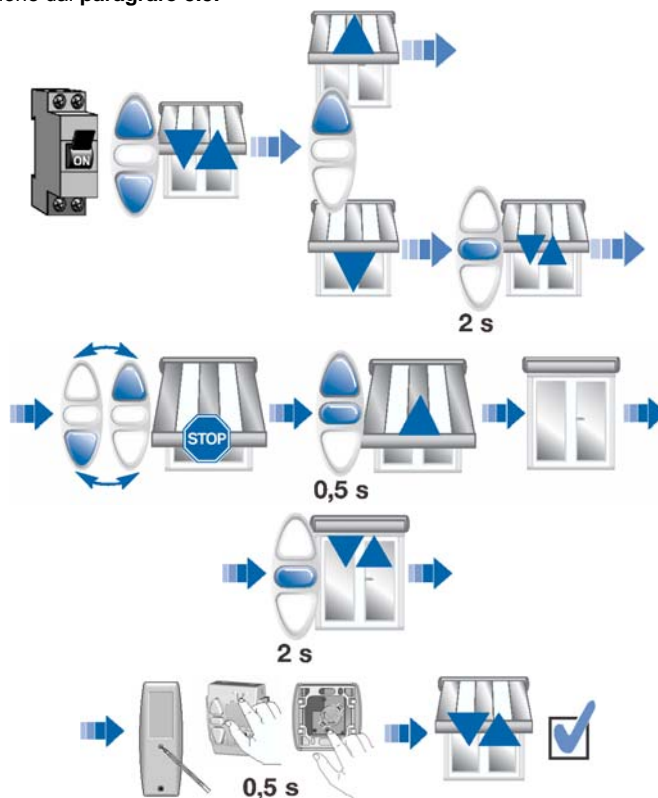

## 6. OTTIMIZZAZIONE DEL FINECORSA BASSO

- Portare la tenda nella posizione di finecorsa basso.

- Premere contemporaneamente i tasti **SALITA** e **DISCESA** (circa 5") del trasmettitore fino a che la tenda si muove brevemente SU e GIU' indicando che l'operatore è entrato in modalità di apprendimento.

- Regolare la nuova posizione agendo sui tasti di **SALITA** o **DISCESA**.

- Raggiunta la posizione desiderata premere il tasto **STOP** (circa 2") fino a che la tenda si muove brevemente SU e GIU', indicando che l'operatore ha memorizzato la nuova posizione di finecorsa ed è uscito dalla modalità di apprendimento.

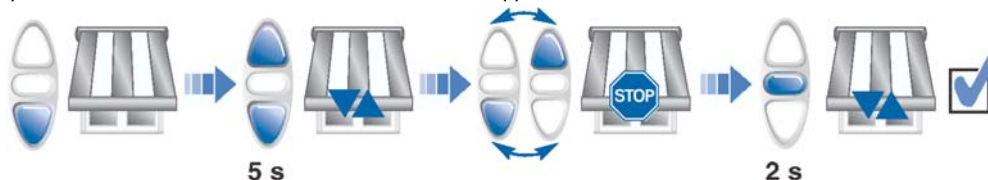

## 7. AGGIUNGERE O CANCELLARE UN COMANDO/SENSORE (con l'aiuto di un trasmettitore già memorizzato)

### Aggiungere un comando/sensore

- Premere il tasto **PROG** (circa 2") di un trasmettitore già memorizzato (**a**) fino a quando la tenda si muove brevemente SU e GIU' indicando che l'operatore è entrato in modalità di programmazione.
- Premere il tasto **PROG** (circa 0,5") del trasmettitore o sensore che si vuole aggiungere (**b**) fino a quando la tenda si muove brevemente SU e GIU' indicando che l'operatore ha memorizzato l'indirizzo del nuovo trasmettitore o sensore.
- A questo punto il sistema esce automaticamente dalla fase di programmazione.

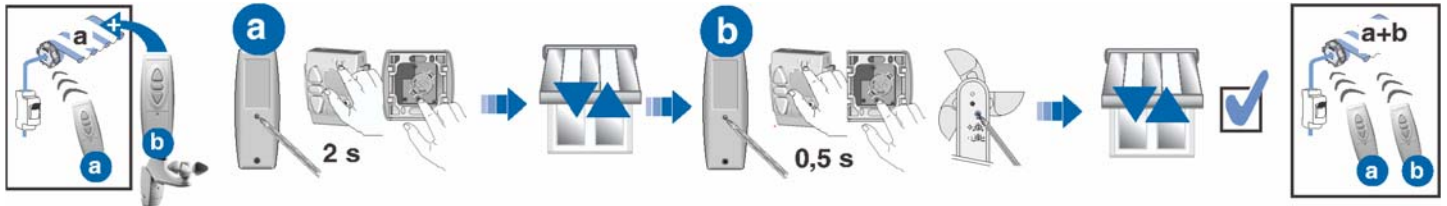

### Cancellare un comando/sensore

- Premere il tasto **PROG** (circa 2") del trasmettitore che si vuole mantenere (**a**) fino a quando la tenda si muove brevemente SU e GIU' indicando che l'operatore è entrato in modalità di programmazione.
- Premere il tasto **PROG** (circa 0,5") del trasmettitore o sensore che si vuole cancellare (**b**) fino a quando la tenda si muove brevemente SU e GIU' indicando che l'operatore ha cancellato l'indirizzo del trasmettitore o sensore.
- A questo punto il sistema esce automaticamente dalla fase di programmazione.

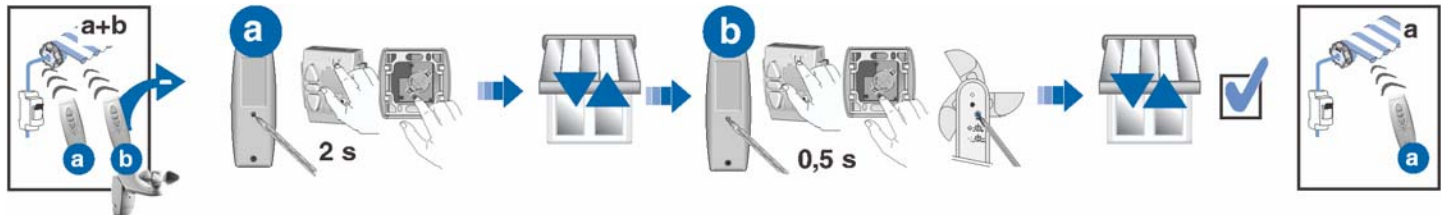

## 8. IMPOSTAZIONE DELLA POSIZIONE PREFERITA(my)

Tramite un trasmettitore RTS è possibile impostare una posizione intermedia preferita utilizzando esclusivamente i tasti **SALITA**, **DISCESA** e **STOP**.

### Programmazione o modifica della posizione preferita

- Azionare la tenda con i tasti **SALITA** e **DISCESA** ed arrestarla nella posizione preferita desiderata premendo il pulsante **STOP** (circa 0,5").
- Premere il tasto **STOP** (circa 5") fino a che la tenda si muove brevemente SU e GIU', indicando che l'operatore ha memorizzato la posizione preferita(my).

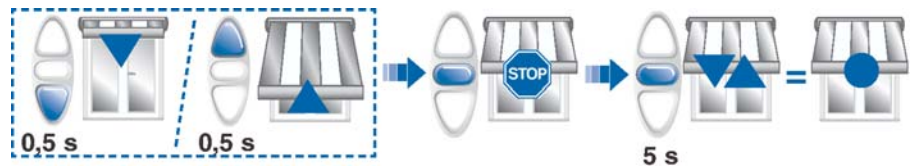

### Comando della posizione preferita

- Per raggiungere la posizione preferita, durante il normale funzionamento della tenda, è sufficiente premere **STOP** (circa 0,5"); per **due volte** se la tenda è in movimento, **una sola volta** se la tenda è ferma.



### Cancellazione della posizione preferita

- Portare la tenda alla posizione preferita.
- Premere il tasto **STOP** (circa 5") fino a che la tenda si muove brevemente SU e GIU', indicando che l'operatore ha cancellato la posizione preferita.

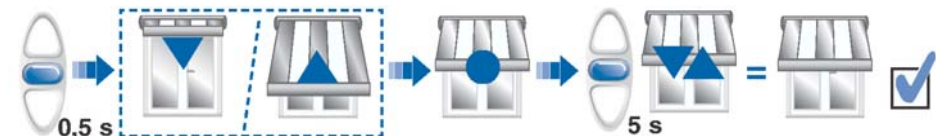

## 9. FUNZIONE "BACK IMPULSE"

Quando la funzione di "Back Impulse" è attiva, l'operatore effettua un breve movimento in salita dopo ogni movimento di discesa per tendere ulteriormente il tessuto della tenda, se necessario; si consiglia di far attivare questa funzione solo da personale qualificato poiché non tutte le tipologie di tende da sole necessitano di un tensionamento finale del telo.

### Attivare e regolare la funzione "Back Impulse".

- Portare la tenda nella posizione di finecorsa basso.
- Premere **contemporaneamente** i tasti **STOP** e **SALITA** (circa 5") del trasmettitore fino a che la tenda si muove brevemente SU e GIU', indicando che l'operatore è entrato in modalità di apprendimento.
- Regolare il valore di "Back Impulse" agendo sui tasti di **SALITA** o **DISCESA** (quando si raggiunge il valore massimo la tenda si ferma).
- Premere il tasto **STOP** (circa 2") fino a che la tenda si muove brevemente SU e GIU', indicando che l'operatore ha attivato questa funzione, ha memorizzato il valore voluto ed è uscito dalla modalità di apprendimento.

### Cancellare la funzione "Back Impulse".

- Portare la tenda nella posizione di finecorsa basso.
- Premere **contemporaneamente** i tasti **STOP** e **SALITA** (circa 5") del trasmettitore fino a che la tenda si muove brevemente SU e GIU', indicando che l'operatore è entrato in modalità di apprendimento.
- Portare la tenda nella posizione di finecorsa basso desiderato agendo con il tasto di **DISCESA** (in questa fase i comandi sono momentanei).
- Premere il tasto **STOP** (circa 2") fino a che la tenda si muove brevemente SU e GIU', indicando che l'operatore ha cancellato questa funzione ed è uscito dalla modalità di apprendimento.

**ATTENZIONE:** La cancellazione completa dell'operatore (vedi paragrafo 10) non cancella la funzione di "Back Impulse"



## 10. PROCEDURE DI RESET E/O SOSTITUZIONE DEL TELECOMANDO

Procedura per sostituire un trasmettitore perso senza modificare i fincorsa o cancellare completamente la memoria dell'operatore.

Effettuare un **doppio taglio dell'alimentazione** come riportato nella seguente procedura:

- 1) Operatore alimentato
- 2) Togliere corrente per circa 2"
- 3) Ridare corrente per un tempo compreso tra 5" e 15"
- 4) Togliere corrente per circa 2"
- 5) Ridare corrente

Se l'ultimo comando dato era un ordine di salita, la tenda scende per circa 5".  
Se l'ultimo comando dato era un ordine di discesa, la tenda sale per circa 5",  
indicando che l'operatore è entrato in modalità di apprendimento per **2 minuti**  
e durante questo periodo è possibile:

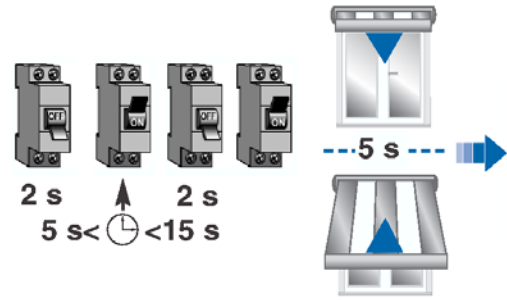

### Tornare alla modalità operativa precedente al taglio dell'alimentazione.

Premere **STOP** (circa 0,5") di un trasmettitore già memorizzato fino a che la tenda si muove brevemente SU e GIU', indicando che l'operatore è uscito dalla modalità di apprendimento.

### Sostituire un trasmettitore perso

Premere il tasto **PROG** (circa 0,5") del nuovo trasmettitore che si vuole configurare. La tenda si muove brevemente, in salita e in discesa, indicando che l'operatore ha cancellato gli indirizzi dei trasmettitori già configurati, eccetto quello dei *Sensori RTS*, ha memorizzato il codice del nuovo trasmettitore ed è uscito dalla modalità di apprendimento.

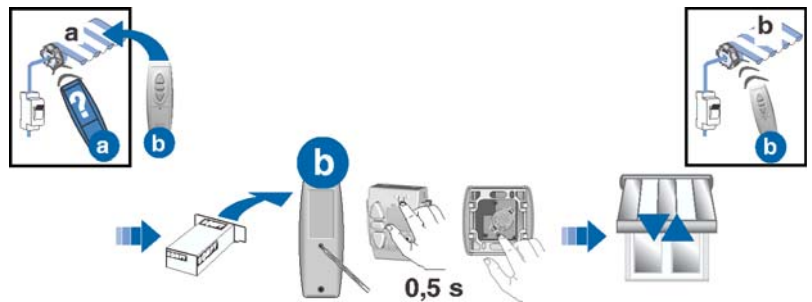

### Cancellare completamente la memoria dell'operatore.

Premere il tasto **PROG** di un trasmettitore per circa 7", la tenda si muove brevemente, in salita ed in discesa **per 2 volte**, indicando che tutti i codici dei trasmettitori e dei sensori RTS sono stati rimossi dalla memoria dell'operatore; anche le impostazioni dei fincorsa sono cancellate.

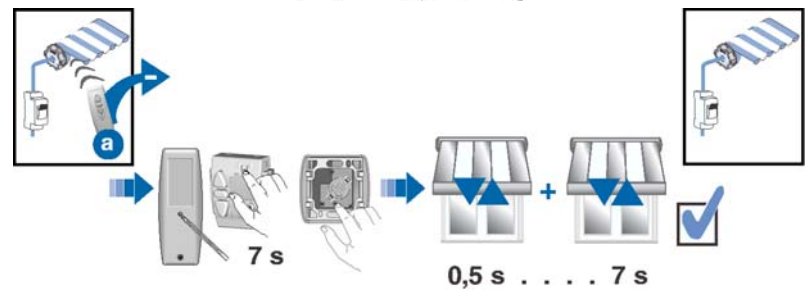

L'operatore è pronto per essere completamente riconfigurato (vedere dal paragrafo 5.1).

## 11. DATI TECNICI

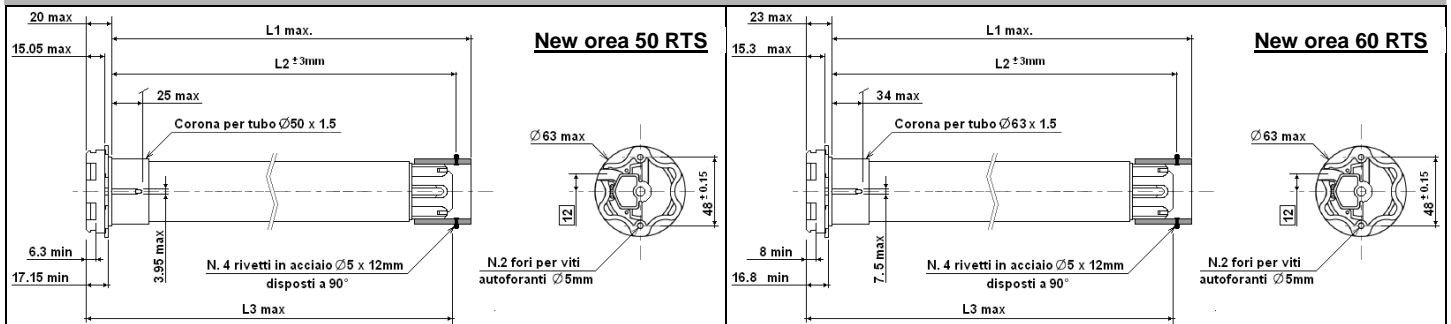

Operatore	Coppia Nominale (Nm)	Velocità Nominale (rpm)	L1 max (mm)	L2 (dist. di rivettaggio) (±3mm)	L3 max (mm)	Potenza assorbita (W)	Peso (kg)
NEW OREA 50 RTS 6/17	6	17	605	590	613	90	1.85
NEW OREA 50 RTS 10/17	10	17	655	640	663	120	1.985
NEW OREA 50 RTS 20/17	20	17	655	640	663	160	2.22
NEW OREA 50 RTS 25/17	25	17	655	640	663	170	2.34
NEW OREA 50 RTS 30/17	30	17	675	660	683	240	2.50
NEW OREA 50 RTS 35/17	35	17	675	660	683	240	2.56
NEW OREA 50 RTS 40/17	40	17	745	730	753	270	2.85
NEW OREA 50 RTS 50/12	50	12	675	660	683	240	2.585
NEW OREA 60 RTS 55/17	55	17	734	717	740	320	4.18
NEW OREA 60 RTS 70/17	70	17	734	717	740	410	4.50
NEW OREA 60 RTS 85/17	85	17	734	717	740	450	4.70
NEW OREA 60 RTS 100/12	100	12	734	717	740	410	4.82
NEW OREA 60 RTS 120/12	120	12	734	717	740	450	5.03

Somfy Italia s.r.l. si riserva il diritto di apportare, in ogni momento e senza obbligo di preavviso, modifiche alle caratteristiche tecniche dei prodotti al fine di migliorarne ulteriormente le prestazioni.